



Energy Genius

Pompa di calore
reversibile aria/acqua

BROCHURE TECNICA

Energy Genius

Pompa di calore reversibile aria/acqua



Pompa di Calore reversibile aria/acqua ad elevata efficienza energetica con tecnologia inverter ed R410A.

La serie ENGY, **progettata per il condizionamento il riscaldamento e la produzione di acqua calda sanitaria**, è disponibile in una gamma di capacità da 5 a 21 kW suddivisa su 6 taglie.

Le pompe calore Sabiana possono essere utilizzate in abbinamento alla vasta gamma di terminali idronici Sabiana.

Ogni unità è fornita di serie con un'**interfaccia utente dal funzionamento intuitivo**, che permette di controllare il sistema. L'interfaccia può essere installata all'interno fino ad una distanza di cinquanta metri dall'unità.

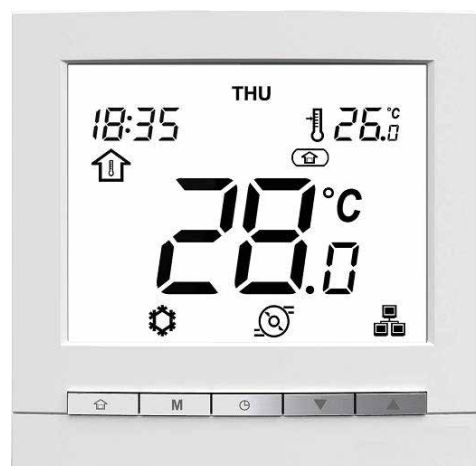

- **Compressore** twin rotary DC **inverter** ad **elevata affidabilità** ed un bassissimo livello di vibrazione in tutte le condizioni operative.
- **Ventilatori** a velocità variabile con sezione ottimizzata per una migliore distribuzione dell'aria sullo scambiatore e una **bassa rumorosità**.
- **Controllo intelligente** che permette la gestione di impianti monovalenti o bivalenti.
- **Interfaccia utente** con schermo LCD, che permette la visualizzazione dello stato di funzionamento e l'impostazione dei parametri.
- Semplicità di installazione e di messa in servizio grazie al **modulo idronico integrato** nell'unità.
- Possibilità di produrre acqua calda con temperatura fino a 60°C (57°C per la taglia 21T) che consente l'uso di questi apparecchi non solo in impianti a ventilconvettori e pannelli sottopavimento ma anche per impianti a radiatori e per la produzione di acqua calda sanitaria.
- Ampio campo di funzionamento sia in raffreddamento che in riscaldamento studiato per offrire le più elevate prestazioni in una vasta area di temperature.
- Possibilità di installazione in configurazione **master/slave** fino ad un massimo di 4 unità della stessa taglia.
- Interfaccia **Modbus** integrata.

Accessori:

- Sensore temperatura aria esterna
- Sensore temperatura acqua calda sanitaria
- Sensore di temperatura per installazione Master/Slave

Limiti operativi in Raffrescamento

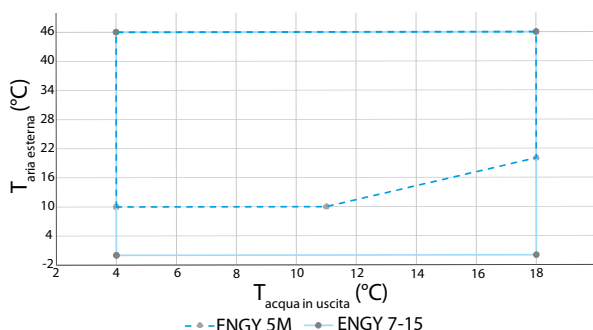

Limiti operativi in Riscaldamento

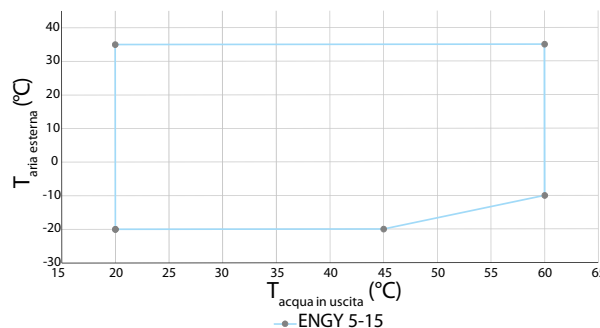

Modello ENGY			5M	7M	11M	11T	15T	17T	21T	
Riscaldamento										
Prestazioni a pieno carico*	aria 7°C bs (6°C bu) acqua 30/35°C (**)	Capacità Nominale	kW	5,10	7,15	11,25	11,20	15,00	17,10	21,10
		COP		4,40	4,10	4,70	4,60	4,35	4,10	4,10
	aria 7°C bs (6°C bu) acqua 40/45°C (**)	Capacità Nominale	kW	4,85	6,80	11,30	10,40	13,50	16,20	20,00
		COP		3,40	3,20	3,60	3,60	3,50	3,40	3,30
	aria 7°C bs (6°C bu) acqua 47/55°C (**)	Capacità Nominale	kW	4,45	6,75	11,20	10,25	11,80	15,30	19,10
		COP		2,80	2,70	2,95	3,00	3,00	2,70	2,70
Efficienza stagionale (***)	aria 7°C bs (6°C bu) acqua 30/35°C (**)	SCOP _{30/35°C}		4,72	4,68	3,90	3,96	4,22	3,68	3,56
		η _{s heat} _{30/35°C}	%	185	184	153	155	166	144	139
		Prated	kW	3,93	5,06	9,34	9,17	10,05	9,25	16,64
	aria 7°C bs (6°C bu) acqua 47/55°C (**)	SCOP _{47/55°C}		3,30	3,37	3,41	3,31	3,40	3,03	2,85
		η _{s heat} _{47/55°C}	%	130	132	131	129	133	118	111
		Prated	kW	3,43	4,24	8,52	8,61	10,87	9,11	15,07
		Classe energetica in riscaldamento		A++	A++	A++	A++	A++	A+	A+
		Raffrescamento								
Prestazioni a pieno carico*	aria 35°C acqua 12/7°C (**)	Capacità Nominale	kW	4,00	5,55	11,20	10,65	13,00	14,90	18,60
		EER	kW/kW	3,10	3,10	3,40	3,40	3,20	3,00	3,10
		Classe energetica in raffrescamento		A	A	A	A	A	B	A
	aria 35°C acqua 23/18°C (**)	Capacità Nominale	kW	4,85	8,00	13,70	13,75	17,00	19,80	25,80
		EER	kW/kW	4,35	4,00	4,60	4,65	4,15	3,90	3,80
		Classe energetica in raffrescamento		A	A	A	A	A	A	A
Efficienza stagionale	SEER12/7 °C	kWh/kWh	4,85	5,75	5,15	5,40	5,25	4,60	4,51	
	ESEER	kWh/kWh	5,30	5,60	5,40	5,40	5,25	4,01	3,85	
Livello sonoro										
Potenza sonora ⁽²⁾		dB(A)	64	65	68	69	69	71	74	
Pressione sonora a 10 m ⁽³⁾		dB(A)	33	34	37	38	38	40	43	
Alimentazione	V-ph-Hz		230-1-50	230-1-50	230-1-50	400-3-50	400-3-50	400-3-50	400-3-50	
Peso operativo ⁽¹⁾	kg		57	69	107	121	121	191	199	
Modulo idronico			Circolatore, valvola di scarico, flussostato, vaso di espansione							
Circolatore			Centrifugo a velocità variabile							
Vaso di espansione	l		2	2	3	3	3	8	8	
Connessioni idrauliche										
Diametro ingresso (BSP GAS)	pollici		1	1	1	1	1	1 1/4	1 1/4	
Diametro uscita (BSP GAS)	pollici		1	1	1	1	1	1	1	

* In conformità alla norma EN 14511-3:2013

** Fattore di sporco dell'evaporatore è di 0m² K/W

*** In conformità alla norma EN 14825:2013; zona climatica temperata

(1) I valori sono da intendersi a puro titolo indicativo. Far riferimento alla targhetta dell'unità.

(2) In dB rif.=10-12W, Curva di ponderazione (A). Valori dichiarati di emissione sonora, espressi in numeri duali, in conformità alla norma ISO 4871 (con una tolleranza di +/-3dB(A)). Misurati in conformità alla norma ISO 9614-1.

(3) In dB rif 20 µPa, Curva di ponderazione (A). Valori dichiarati di emissione sonora, espressi in numeri duali, in conformità alla norma ISO 4871 (con una tolleranza di +/-3dB(A)). Per informazione, calcolati in base al livello di potenza acustica Lw(A).

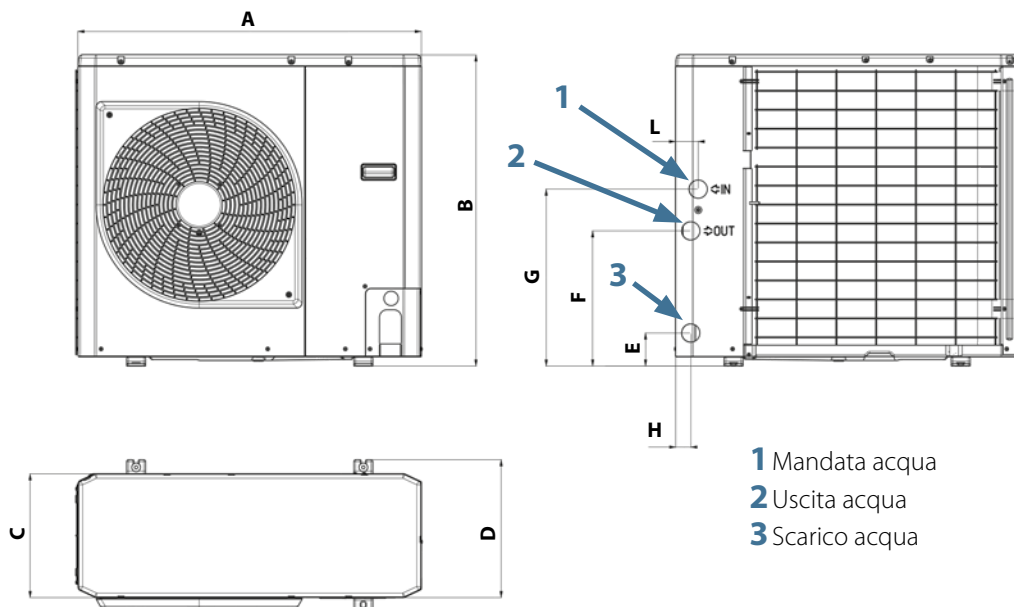

Modello	A	B	C	D	E	F	G	H	L	peso (kg)
ENGY 5M	906	821	326	350	87	356	466	40	60	57
ENGY 7M	906	821	326	350	87	356	466	40	60	69

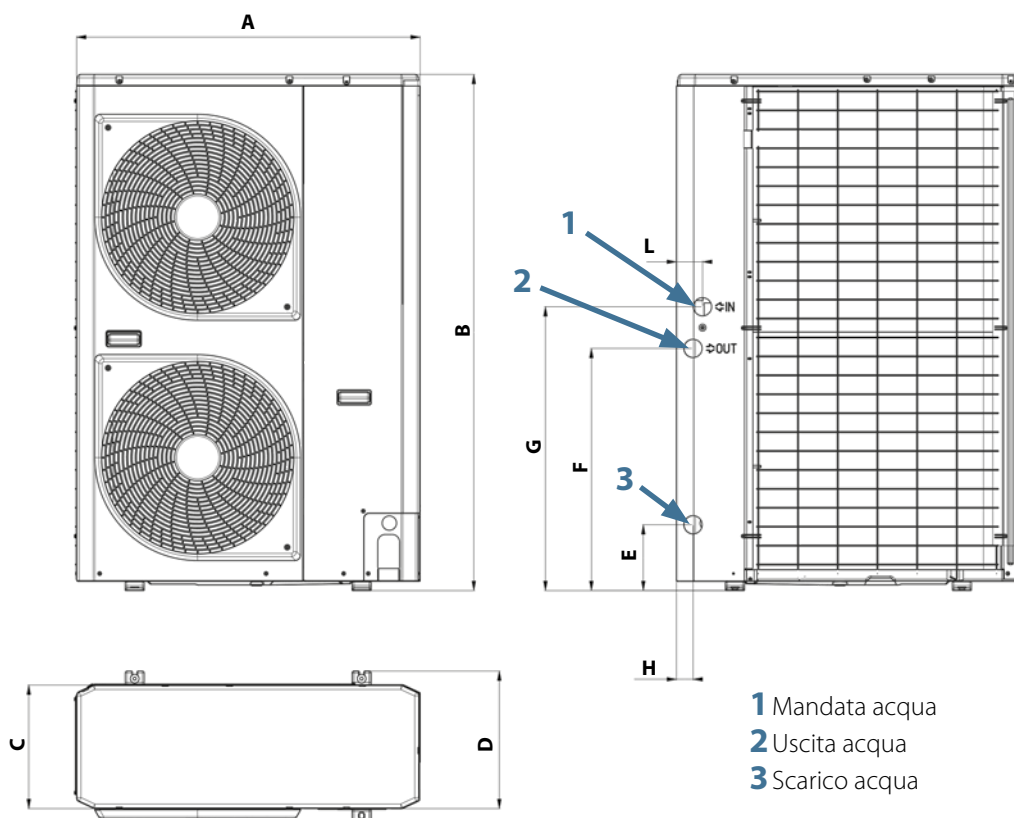

Modello	A	B	C	D	E	F	G	H	L	peso (kg)
ENGY 11M	908	1363	326	350	169	645	744	43	73	115
ENGY 11T	908	1363	326	350	169	645	744	43	73	121
ENGY 15T	908	1363	326	350	169	645	744	43	73	121

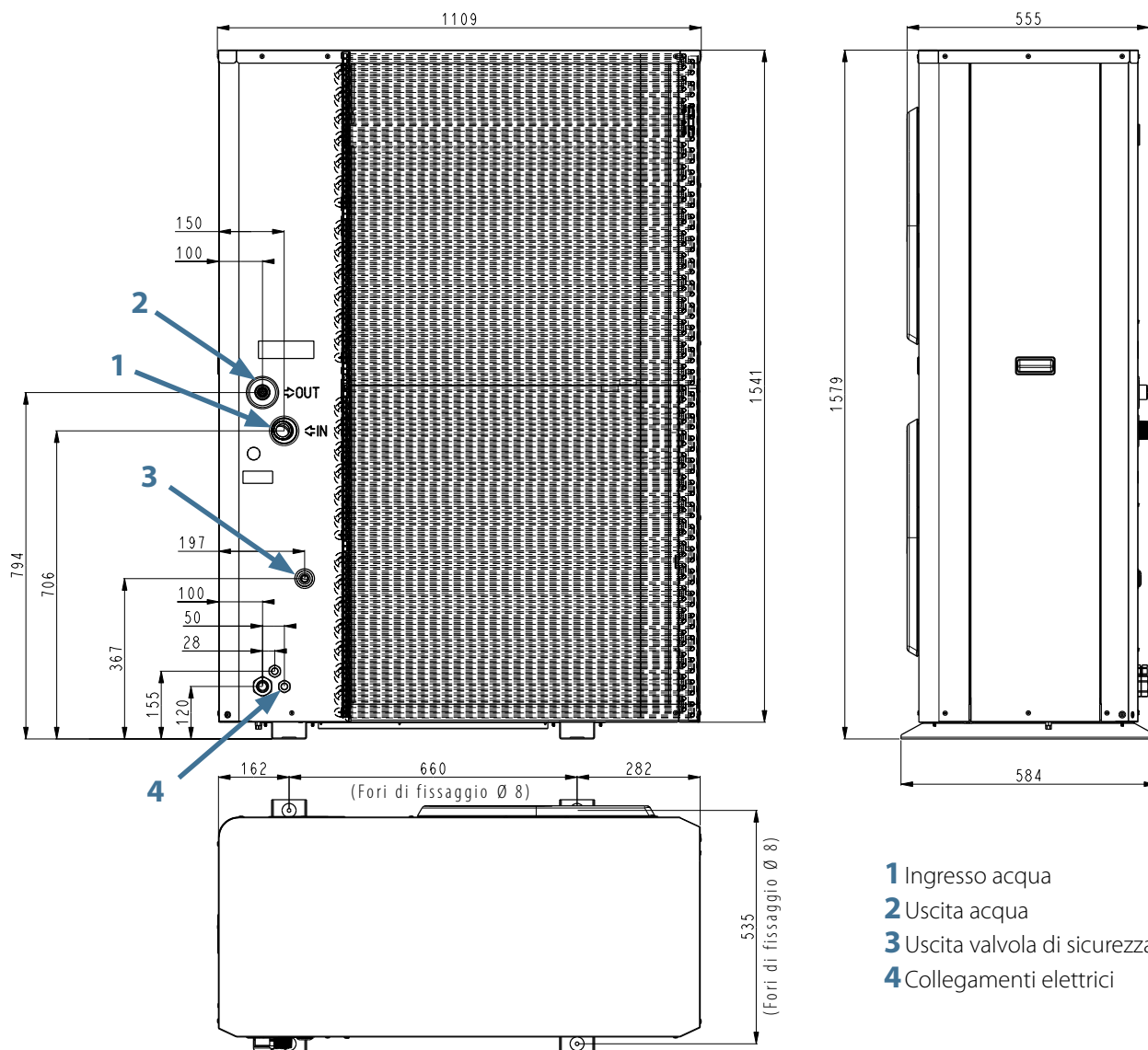

- 1** Ingresso acqua
- 2** Uscita acqua
- 3** Uscita valvola di sicurezza
- 4** Collegamenti elettrici

Modello	peso (kg)
ENGY 17T	191
ENGY 21T	199

Tutte le unità energy Genius sono dotate di un modulo idronico composto da pompa dell'acqua a velocità variabile, vaso di espansione, flussostato e valvola di sicurezza.

Prevalenza utile impianto

Energy Genius 5M

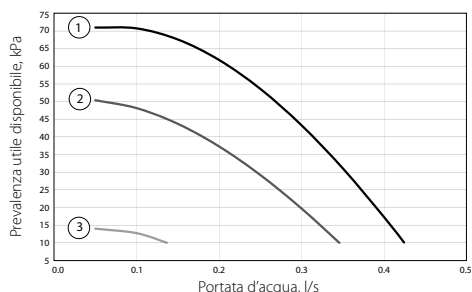

Energy Genius 7M

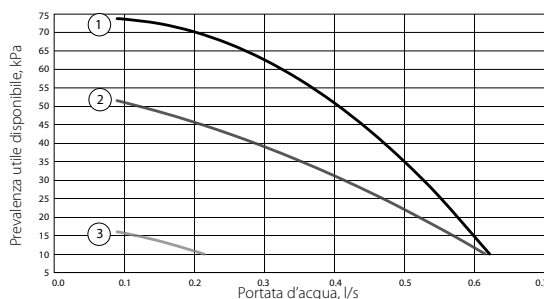

Energy Genius 11 - 15 (monofase e trifase)

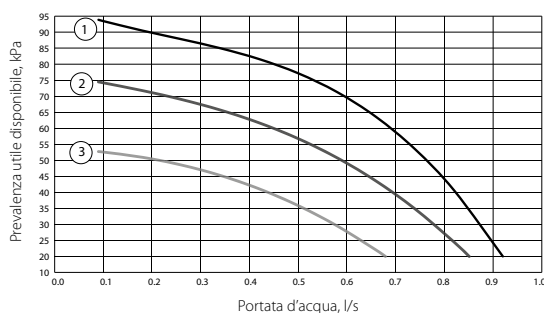

Energy Genius 17T

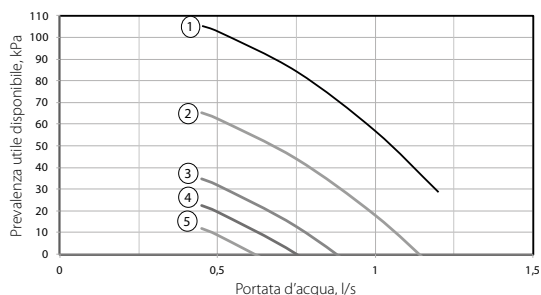

Energy Genius 21T

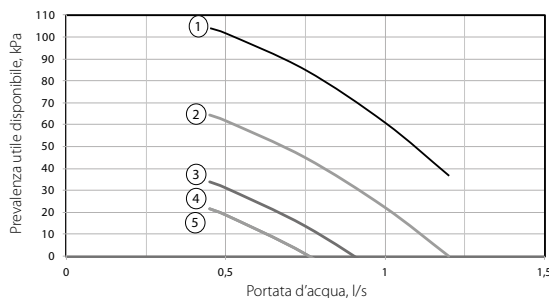

Legenda

1. Velocità della pompa = 100%
2. Velocità della pompa = 75%
3. Velocità della pompa = 50%
4. Velocità della pompa = 38%
5. Velocità della pompa = 25%

Legenda

1. Velocità della pompa = 100%
2. Velocità della pompa = 75%
3. Velocità della pompa = 50%
4. Velocità della pompa = 38%
5. Velocità della pompa = 25%



A company of Arbonia Group
ARBONIA 

Seguici su



Sabiana app



SABIANA SpA

Società a socio unico

Via Piave 53 - 20011 Corbetta (MI) Italia

T. +39 02 97203 1 r.a. • F. +39 02 9777282

info@sabiana.it

www.sabiana.it